



— CHISOS LRF

- US/GB** Instruction manual
- DE** Bedienungsanleitung
- FR** Manuel d'instruction
- ES** Manual de instrucciones
- IT** Manuale d'istruzioni
- NL** Gebruiksaanwijzing



Discover the Difference

Parts | Teile

- ① Eyepiece lens | Okularlinse
- ② Eyecup | Augenmuschel
- ③ Battery compartment (covered by screw cap) | Batteriefach (abgedeckt durch Schraubkappe)
- ④ Internal display diopter adjustment ring | Interner Dioptrieneinstellung der Anzeige
- ⑤ Mode button | Modus-Taste
- ⑥ Power on button | Einschalttaste
- ⑦ Center focus | Mittelfokus
- ⑧ Objective lens | Objektivlinse
- ⑨ Tripod mount (covered by screw cap) | Stativhalterung (abgedeckt durch Schraubkappe)
- ⑩ Neck strap fastening eyelets | Ösen zur Befestigung des Trageriemens
- ⑪ Diopter adjustment ring | Dioptrieneinstellung



— DOWNLOAD AREA



www.alpenoptics.de/download

US/GB	Instruction manual	4
DE	Bedienungsanleitung	14
FR	Manuel d'instruction	23
ES	Manual de instrucciones.....	32
IT	Manuale d'istruzioni	42
NL	Gebruiksaanwijzing.....	51

— PARTS OVERVIEW

Parts

- ① Eyepiece lens
- ② Eyecup
- ③ Battery compartment (covered by screw cap)
- ④ Internal display diopter adjustment ring
- ⑤ Mode button
- ⑥ Power on button
- ⑦ Center focus
- ⑧ Objective lens
- ⑨ Tripod mount (covered by screw cap)
- ⑩ Neck strap fastening eyelets
- ⑪ Diopter adjustment ring



— GENERAL SAFETY INFORMATIONS!



CLASS 1 LASER Product

This device has been classified as a CLASS 1 LASER product according to EN 60825-1:2014 + A11:2021.

The accessible laser radiation is safe under reasonably foreseeable conditions, and under normal conditions of use.

Do not open the housing. The device does not contain any parts that can be serviced by the end consumer. Servicing of this unit must be left up to qualified service personnel.

Intended use

The device is designed for measuring distances.

Wavelength: 905nm±10nm

Maximum single pulse energy: 25nJ

Laser safety level: Class 1

Pulse width: 600us/8ns

Repetitive frequency: 350Hz/5kHz

RISK of physical injury!

Never look through this device directly at or near the sun. There is a risk of **BLINDING YOURSELF!**

Children should only use this device under supervision. Keep packaging materials (plastic bags, rubber bands, etc.) away from children.

There is a risk of **SUFFOCATION.**

Fire/Burning RISK!

Never subject the device - especially the lenses - to direct sunlight. Light ray concentration can cause fires and/or burns.

Caution

Powered by 1x CR2 3V/900 mAh batterie (Included in scope of delivery)

Scope of delivery

LRF Binocular, Cleaning cloth, Carry case, User manual, Lens covers, Neckstrap and battery.

RISK of material damage!

Never take the device apart. Please consult your dealer if there are any defects. The dealer will contact our service centre and send the device in for repair if needed.

Do not subject the device to temperatures exceeding 60°C!

Warranty & Service

The regular guarantee period is 5 years and begins on the day of purchase. You can consult the full guarantee terms as well as information on extending the guarantee period and details of our services at www.alpenoptics.de/warranty_terms

Eyecup Adjustment

Your ALPEN binocular is fitted with eyecups which can be rolled or twisted up or down (depending on your model) to optimize the view for your eyes and to exclude extraneous light. If you are not wearing eyeglasses or sunglasses, keep the eyecups fully extended („up“ position). If you are wearing glasses, roll down the eyecups or twist them to the down position. This will bring your eyes closer to the binocular’s eyepiece (ocular) lens to ensure you can see the entire image (full field of view with no “cutoff” or “tunnel vision”).



Twisted Eyecup



Rolled Eyecup

IPD (Interpupillary Distance) Adjustment

The distance or spacing between the center of the pupils, called “interpupillary distance” (IPD) varies from person to person. To adjust the binocular to match your eyes, follow these simple steps:

1. Hold your binocular in the normal viewing position. Grasp each barrel firmly.
2. Move the barrels closer together or further apart until you see a single circular field (don't worry about focus yet).
3. Always re-set your binocular to this position before using it.

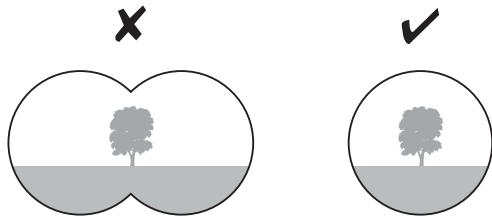

Diopter Adjustment and Focusing

1. Press the Power button **6** to turn on the device. The internal display is displayed.
2. Look in only with your left eye, rotate the internal display diopter adjustment ring **4**, and adjust the focus of the internal display.
3. Designate a target. You can correctly focus by adjusting each eye with respect to the same target.
4. Look in only with your left eye, rotate the focusing ring **7**, and adjust the focus of your left eye.
5. Look in only with your right eye, rotate the diopter adjustment ring **11**, and adjust the focus of your right eye. Correct the difference (diopter difference) in vision between the left and right.
6. When you view a different subject, adjust the focusing ring **7** until you obtain a sharp image.

Unit conversion & manual or automatic display brightness adjustment setting:

Press and hold Mode button ⑤ to enter unit & brightness setting .

Press and release Mode button ⑤ repeatedly to advance through the menu of M (meter)/Y (yard) and bL Auto.

Press Power button ⑥ to toggle M (meter) and Y (yard) and brightness level **bL1**, **bL2**, **bL3**, **bL4**, **bL5**, **bL6**, **bL7**, **bL8** and **Auto**.

M (meter) or Y (yard) setting

Press and hold Mode button ⑤ for approximately 3 seconds, M or Y flashes.

Press Power button ⑥ to select the desired unit.



Manual or automatic display brightness adjustment setting

Then press Mode button ⑤, bL Auto shows.

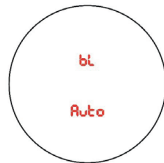

Press Power button ⑥ to select brightness level **bL 1**, **bL 2**, **bL 3**, **bL 4**, **bL 5**, **bL 6**, **bL 7**, **bL 8** or **bL Auto**.

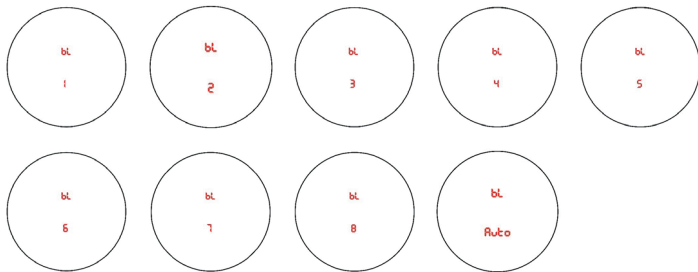

After selection, Press and hold the Mode button ⑤ to confirm and exit setting.

Manual or automatic display brightness adjustment setting

Then press Mode button **5**, bL Auto shows.

Press Power button **6** to select brightness level **bL 1**, **bL 2**, **bL 3**, **bL 4**, **bL 5**, **bL 6**, **bL 7**, **bL 8** or **bL Auto**.

After selection, Press and hold the Mode button **5**

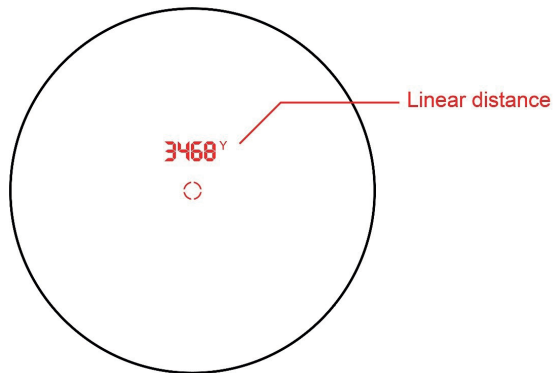

Manual or automatic display brightness adjustment setting

Then press Mode button **5**, bL Auto shows.

Press Power button **6** to select brightness level **bL 1**, **bL 2**, **bL 3**, **bL 4**, **bL 5**, **bL 6**, **bL 7**, **bL 8** or **bL Auto**.

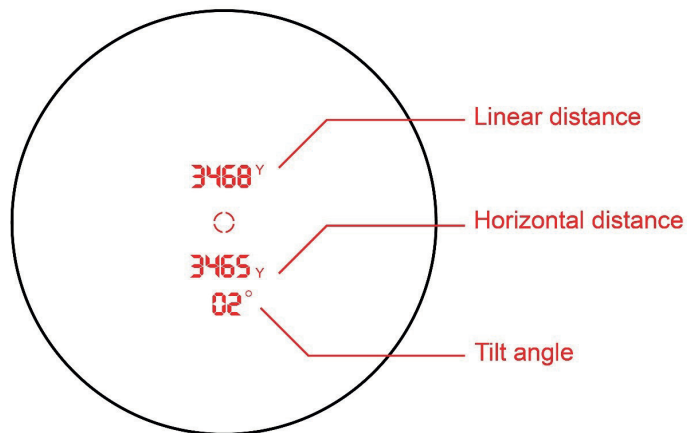

After selection, Press and hold the Mode button ⑤ to confirm and exit setting.

Ranging/Scan mode

Aim the center reticle & press power button ⑥ again, the line of sight distance will be display on screen.

To enter Scan Mode, press and hold the power button ⑥. The Rangefinder will continuously display distance readings as you pan across various targets.

Horizontal Distance Mode

Power on and press Mode button ⑤ to get into this mode, aim the center reticle & press power button ⑥, the horizontal distance(bow compensated distance) will be display on the screen.

Neckstrap Attachment

To securely attach your binocular to the binocular strap:

1. Thread the end of the strap from the bottom up through the strap attachment loop.
2. Hold the buckle and thread the end of the strap inside the buckle.
3. Adjust the overall length and pull the strap webbing tight so it is secure within the buckle.

Waterproof / Fogproof Models

ALPEN binoculars are designed and built utilizing the latest waterproof and fogproof technology (this will be noted on the product packaging). Waterproof models are O-ring sealed for complete moisture protection. Fogproof protection is achieved from dry nitrogen purging that removes all internal moisture.

Care and Cleaning

Your binocular will provide years of trouble-free service if it receives the normal care you would give any fine optical instrument.

- Do not expose non-waterproof models to heavy rain or other excessive moisture.
- If your binocular has roll-down, flexible eyecups, store it with the eyecups up. This avoids excessive moisture.
- Avoid sharp impacts. Use the included neckstrap to avoid accidentally dropping the binoculars to prevent mis-alignment of the optics.
- When not using them, store your binoculars in the provided case in a cool, dry place.
- Avoid storing the binoculars in hot places, such as the passenger compartment of a vehicle on a hot day. The high temperature could adversely affect the lubricants and sealants. Never leave the binocular where direct sunlight can enter either the objective or the eyepiece

lens. Damage may result from the concentration (burning glass effect) of the sun's rays.

- All moving parts of the binocular are permanently lubricated. Do not try to lubricate them.

EC DECLARATION OF CONFORMITY

CE A "Declaration of conformity" in accordance with the applicable directives and corresponding standards has been prepared by Alpen Optics GmbH. This can be viewed at:
http://www.alpenoptics.co.uk/download/ALP181042_CE.pdf

DISPOSAL



Dispose the packaging materials properly, according to their type, such as paper or cardboard. Contact your local waste-disposal service or environmental authority for information on the proper disposal.



Do not dispose of electronic devices in the household garbage! As per Directive 2002/96/EC of the European Parliament on waste electrical and electronic equipment and its adaptation into German law, used electronic devices must be collected separately and recycled in an environmentally friendly manner.



In accordance with the regulations concerning batteries and rechargeable batteries, disposing of them in the normal household waste is explicitly forbidden.

Please make sure to dispose of your used batteries as required by law — at a local collection point or in the retail market. Disposal in domestic waste violates the Battery Directive.

Batteries that contain toxins are marked with a sign and a chemical symbol.



Cd¹

Hg²

Pb³

¹ battery contains cadmium

² battery contains mercury

³ battery contains lead

— TEILEÜBERSICHT

Teile

- ① Okularlinse
- ② Augenmuschel
- ③ Batteriefach (abgedeckt durch Schraubkappe)
- ④ Interner Dioptrieneinstellring der Anzeige
- ⑤ Modus-Taste
- ⑥ Einschalttaste
- ⑦ Mittelfokus
- ⑧ Objektivlinse
- ⑨ Stativhalterung (abgedeckt durch Schraubkappe)
- ⑩ Ösen zur Befestigung des Trageriemens
- ⑪ Dioptrieneinstellring



— ALLGEMEINE SICHERHEITSHINWEISE



KLASSE 1 LASER Produkt

Dieses Gerät ist als CLASS 1 LASER Produkt eingestuft gemäß EN 60825-1:2014 + A11:2021.

Die zugängliche Laserstrahlung ist unter vernünftigerweise vorhersehbaren Bedingungen und unter bestimmungsgemäßem Gebrauch ungefährlich.

Das Gehäuse nicht öffnen. Das Gerät enthält keinerlei Teile, die vom Benutzer gewartet werden können. Überlassen Sie Wartungsarbeiten qualifizierten Kundendienst-Fachleuten.

Bestimmungsgemäßer Gebrauch

Das Gerät ist bestimmt zum Messen von Entfernungen.

Wellenlänge: 905 nm \pm 10 nm

Maximale Einzelpulsenergie: 25 nJ

Lasersicherheitsklasse: Klasse 1

Pulsbreite: 600 μ s / 8 ns

Wiederholfrequenz: 350 Hz / 5 kHz

GEFAHR von Körperschäden!

Schauen Sie mit diesem Gerät niemals direkt in die Sonne oder in die Nähe der Sonne. Es besteht ERBLINDUNGSGEFAHR!

Kinder sollten das Gerät nur unter Aufsicht benutzen. Verpackungsmaterial (Plastiktüten, Gummibänder etc.) von Kindern fernhalten!

Es besteht ERSTICKUNGSGEFAHR!

BRANDGEFAHR!

Setzen Sie das Gerät – insbesondere die Linsen – keiner direkten Sonneneinstrahlung aus! Durch die Lichtbündelung können Brände und/oder Verbrennungen verursacht werden.

Vorsicht

Stromversorgung durch 1x CR2 3V/900 mAh Batterie (im Lieferumfang enthalten)

Lieferumfang

LRF-Fernglas, Reinigungstuch, Tragetasche, Benutzerhandbuch, Linsenabdeckungen, Trageriemen und Batterie .

GEFAHR von Sachschäden!

Bauen Sie das Gerät nicht auseinander! Wenden Sie sich im Falle eines Defekts bitte an Ihren Fachhändler! Der Händler wird sich mit unserem Service-Center in Verbindung setzen und das Gerät bei Bedarf zur Reparatur einschicken.

Setzen Sie das Gerät keinen Temperaturen über 60 °C aus!

Garantie & Service

Die Garantiezeit für dieses Gerät beträgt 5 Jahre und beginnt am Tag des Kaufs. Auf Batterien und Akkus wird eine Garantie von 1 Jahr gewährt.

Die vollständigen Garantiebedingungen sowie Informationen zu Garantiezeitverlängerung und Serviceleistungen können Sie unter:
www.alpenoptics.de/warranty_terms

Einstellung der Augenmuscheln

Ihr ALPEN Fernglas ist mit Augenmuscheln ausgestattet, die je nach Modell umgestülpt oder aus- und eingedreht werden können, um Ihre Sicht zu optimieren und Streulicht abzuhalten. Wenn Sie keine Brille oder Sonnenbrille tragen, lassen Sie die Augenmuscheln ausgeklappt bzw. drehen Sie sie heraus. Wenn Sie eine Brille tragen, stülpen Sie die Augenmuscheln nach außen um bzw. lassen Sie sie eingedreht. Dadurch kommen Ihre Augen näher an die Okularlinse des Fernglases, sodass Sie das gesamte Bild sehen können (volles Sehfeld ohne „Abschneiden“ oder „Tunnelblick“).



Herausgedrehte
Augenmuschel



Umgestülpte
Augenmuschel

Einstellen des Augenabstands

Der Abstand zwischen den Mittelpunkten der Pupillen, die sogenannte Interpupillardistanz (IPD), unterscheidet sich von Mensch zu Mensch. Führen Sie die folgenden einfachen Schritte aus, um das Fernglas an Ihre Augen anzupassen:

1. Halten Sie Ihr Fernglas in der üblichen Beobachtungsposition. Fassen Sie den Fernglaskörper an jeder Seite fest an.
2. Bewegen Sie die Fernglasseiten um die Mittelachse näher zusammen oder weiter auseinander, bis Sie ein einziges kreisförmiges Bild sehen (Achten Sie noch nicht auf die Fokussierung).
3. Stellen Sie Ihr Fernglas vor jeder Verwendung immer wieder auf diese Position ein.

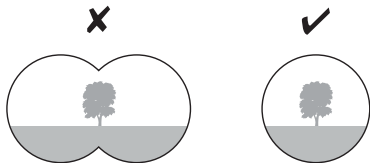

Dioptrieneinstellung und Fokussierung

1. Drücken Sie die Ein-/Aus-Taste **6**, um das Gerät einzuschalten. Es wird die interne Anzeige angezeigt.
2. Schauen Sie nur mit dem linken Auge hinein, drehen Sie den Dioptrieneinstellring im Display **4**, und passen Sie den Fokus der internen Anzeige an.
3. Legen Sie ein Ziel fest. Sie können richtig fokussieren, indem Sie jedes Auge auf dasselbe Ziel ausrichten.
4. Schauen Sie nur mit dem linken Auge hinein, drehen Sie den Fokussiering **7**, und passen Sie den Fokus Ihres linken Auges an.
5. Schauen Sie nur mit dem rechten Auge hinein, drehen Sie den Dioptrieneinstellring **11**, und passen Sie den Fokus Ihres rechten Auges an. Korrigieren Sie den Unterschied (Dioprienunterschied) in der Sehkraft zwischen links und rechts.
6. Wenn Sie ein anderes Motiv betrachten, stellen Sie den Fokussiering ein **7** bis Sie ein scharfes Bild erhalten.

Einheitenumrechnung und manuelle oder automatische Einstellung der Displayhelligkeit:

Halten Sie die Modustaste **5** gedrückt, um die Einheiten- und Helligkeitseinstellungen aufzurufen.

Drücken und lassen Sie die Modustaste **5** wiederholt los, um durch das Menü M (Meter)/Y (Yard) und bL Auto zu blättern.

Drücken Sie die Einschalttaste **6** zum Umschalten zwischen M (Meter) und Y (Yard) sowie den Helligkeitsstufen **bL1**, **bL2**, **bL3**, **bL4**, **bL5**, **bL6**, **bL7**, **bL8** und **Auto**.

Einstellung M (Meter) oder Y (Yard)

Halten Sie die Modustaste gedrückt **5** für ca. 3 Sekunden blinkt M oder Y.

Drücken Sie die Einschalttaste **6**, um die gewünschte Einheit auszuwählen.



Manuelle oder automatische Einstellung der Displayhelligkeit

Drücken Sie dann die Modustaste **5**, bL Auto wird angezeigt.

Drücken Sie die Einschalttaste **6**, um die Helligkeitsstufe **bL 1**, **bL 2**, **bL 3**, **bL 4**, **bL 5**, **bL 6**, **bL 7**, **bL 8** oder **bL Auto** auszuwählen.

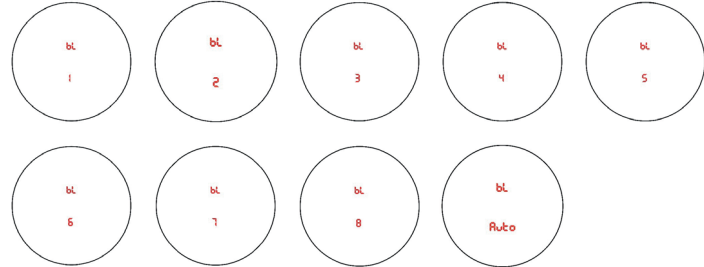
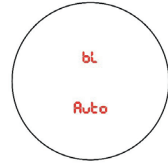

Halten Sie nach der Auswahl die Modus-Taste **5** gedrückt, um zu bestätigen und die Einstellung zu verlassen.

Entfernungsmessung/Scan-Modus

Zielen Sie auf das mittlere Fadenkreuz und drücken Sie erneut die Einschalttaste **6**. Die Sichtliniendistanz wird auf dem Bildschirm angezeigt. Um in den Scan-Modus zu wechseln, halten Sie die Einschalttaste **6** gedrückt. Der Entfernungsmesser zeigt kontinuierlich Entfernungswerte an, während Sie über verschiedene Ziele schwenken.

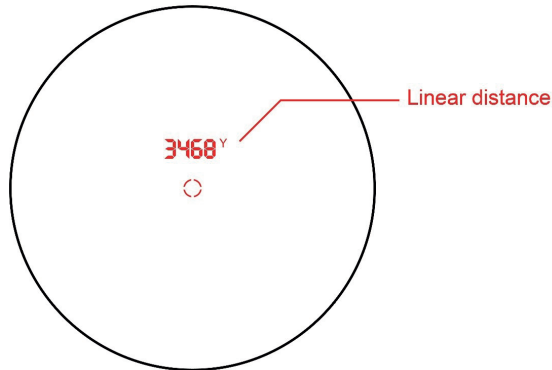

Horizontaler Distanzmodus

Schalten Sie das Gerät ein und drücken Sie die Modustaste **5**, um in diesen Modus zu gelangen. Zielen Sie auf das mittlere Fadenkreuz und drücken Sie die Einschalttaste **6**. Die horizontale Entfernung (bogenkompensierte Entfernung) wird auf dem Bildschirm angezeigt.

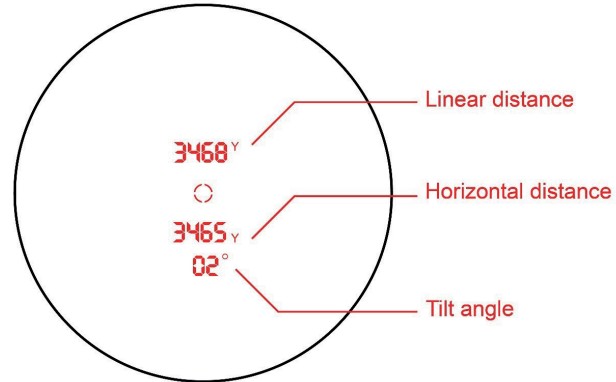

Befestigung des Trageriemens

Zur sicheren Befestigung des Fernglases am Trageriemen:

1. Fädeln Sie das Ende des Trageriemens von unten nach oben durch die Öse am Fernglas.
2. Halten Sie die Schnalle fest und fädeln Sie das Ende des Trageriemens in die Schnalle ein.
3. Stellen Sie die Gesamtlänge ein und ziehen Sie den Trageriemen fest, sodass er sicher in der Schnalle sitzt.

Wasserdichte / Beschlagfreie Modelle

Bei der Entwicklung und Herstellung von wasserdichten und beschlagfreien ALPEN Ferngläsern kommen die neusten Technologien zum Einsatz. Die wasserdichten Modelle sind mit O-Ringen abgedichtet und bieten somit vollständigen Schutz vor Feuchtigkeit. Der Schutz vor Beschlagen wird durch eine trockene Stickstofffüllung erreicht, die sämtliche Feuchtigkeit im Inneren entfernt.

Pflege und Reinigung

Ihr Fernglas wird Ihnen viele Jahre lang störungsfrei Freude bereiten, wenn Sie es so pflegen, wie Sie es mit jedem guten optischen Instrument tun würden.

- Setzen Sie Modelle, die nicht wasserdicht sind, keinem starken Regen oder anderer übermäßiger Feuchtigkeit aus.
- Wenn Ihr Fernglas umstülpbare, flexible Augenmuscheln hat, lagern Sie es mit ausgeklappten Augenmuscheln. Dadurch wird übermäßige Feuchtigkeitsbildung vermieden.
- Vermeiden Sie harte Stöße. Verwenden Sie den mitgelieferten Trageriemen, um zu verhindern, dass Sie das Fernglas versehentlich fallen lassen und die Optik dadurch einen Ausrichtungsfehler bekommt.
- Wenn Sie das Fernglas nicht benutzen, bewahren Sie es in der mitgelieferten Tasche an einem kühlen, trockenen Ort auf.
- Bewahren Sie das Fernglas möglichst nicht an heißen

Orten auf, z. B. im Fahrgastraum eines Fahrzeugs an einem heißen Tag. Die hohen Temperaturen könnten die Schmier- und Dichtstoffe beeinträchtigen. Lassen Sie das Fernglas niemals dort liegen, wo direktes Sonnenlicht in das Objektiv oder die Okularlinse eindringen kann. Durch die Bündelung der Sonnenstrahlen (Brennglaseffekt) können Schäden entstehen.

- Alle beweglichen Teile des Fernglases sind dauergeschmiert. Versuchen Sie nicht, sie zu schmieren.

EG-KONFORMITÄTSERKLÄRUNG

CE Eine „Konformitätserklärung“ in Übereinstimmung mit den anwendbaren Richtlinien und entsprechenden Normen ist von der Alpen Optics GmbH erstellt worden. Diese kann eingesehen werden unter:

http://www.alpenoptics.de/download/ALP181042_CE.pdf

ENTSORGUNG



Entsorgen Sie die Verpackungsmaterialien sortenrein. Informationen zur fachgerechten Entsorgung erhalten Sie bei den kommunalen Entsorgungsdienstleistern oder dem Umweltamt.



Entsorgen Sie Elektrogeräte nicht im Hausmüll! Gemäß der Richtlinie 2002/96/EG des Europäischen Parlaments über Elektro- und Elektronik-Altgeräte und deren Umsetzung in deutsches Recht müssen gebrauchte elektronische Geräte separat gesammelt und umweltfreundlich recycelt werden.



Gemäß den Vorschriften für Batterien und Akkus ist es ausdrücklich verboten, diese im normalen Hausmüll zu entsorgen.

Stellen Sie sicher, dass Sie Ihre gebrauchten Batterien wie gesetzlich vorgeschrieben – bei einer örtlichen Sammelstelle oder im Einzelhandel – entsorgen. Das Wegwerfen im Hausmüll verstößt gegen die Batterierichtlinie.

Batterien, die Giftstoffe enthalten, sind mit einem Zeichen und einem chemischen Symbol gekennzeichnet.

Cd¹Hg²Pb³

- ¹ Batterie enthält Cadmium
- ² Batterie enthält Quecksilber
- ³ Batterie enthält Blei

— VUE D'ENSEMBLE DES PIÈCES

Pièces détachées

- ❶ Lentille d'oculaire
- ❷ Oeilleton
- ❸ Compartiment à piles (couvert par un bouchon à vis)
- ❹ Bague de réglage dioptrique de l'affichage interne
- ❺ Bouton de mode
- ❻ Bouton de mise sous tension
- ❼ Mise au point centrale
- ❽ Objectif
- ❾ Support de trépied (couvert par un bouchon à vis)
- ❿ Oeilletons de fixation de la courroie de cou
- ⓫ Bague de réglage dioptrique



— CONSIGNES GÉNÉRALES DE SÉCURITÉ



Produit LASER CLASSE 1

Cet appareil a été classé comme un LASER de classe 1 produit selon la norme EN 60825-1:2014 + A11:2021.

Le rayonnement laser accessible est sans danger dans des conditions raisonnablement prévisibles et normales d'utilisation.

N'ouvrez pas le logement. L'appareil ne contient aucune partie qui prise séparément, pourrait être utile à un utilisateur final. Le service après vente de l'appareil doit être effectué par un personnel qualifié.

Utilisation prévue

L'appareil est conçu pour mesurer les distances.

Longueur d'onde : 905 nm \pm 10 nm

Énergie maximale par impulsion unique : 25 nJ

Niveau de sécurité laser : Classe 1

Largeur d'impulsion : 600 μ s / 8 ns

Fréquence de répétition : 350 Hz / 5 kHz

RISQUE de blessure physique !

Ne regardez jamais directement dans le SOLEIL ou près du soleil avec cet appareil. Il y a un risque de s'aveugler !

Les enfants ne doivent utiliser l'appareil que sous surveillance. Conservez les matériaux d'emballage (sacs en plastique, élastiques, etc.) hors de portée des enfants !

Il y a un risque de SUFFOCATION.

Risque d'incendie/de brûlure !

N'exposez pas l'appareil - en particulier les lentilles - à la lumière directe du soleil ! La concentration de rayons lumineux peut provoquer des incendies et/ou des brûlures.

Mise en garde

Alimenté par 1x CR2 3V/900 mAh batterie (Inclus dans la livraison)

Contenu de la livraison

Jumelles LRF, chiffon de nettoyage, étui de transport, manuel d'utilisation, couvre-objectifs et tour de cou, batterie.

DANGER de dommages matériels !

Ne démontez jamais l'appareil. Veuillez consulter votre revendeur en cas de défaut. Le revendeur contactera notre centre de service et enverra l'appareil en réparation si nécessaire. Ne soumettez pas l'appareil à des températures supérieures à 60°C !

Garantie & réparation

La période de garantie régulière est de 5 ans et commence le jour de l'achat. Les piles et les batteries rechargeables sont garanties 1 an.

Vous pouvez consulter l'intégralité des conditions de garantie ainsi que les informations sur l'extension de la période de garantie et le détail de nos services via le lien suivant : www.alpenoptics.de/warranty_terms

Réglage de l'œilleton

Votre jumelle ALPEN est équipée d'œillères qui peuvent être roulées ou tournées vers le haut ou le bas (selon le modèle) pour optimiser la vue de vos yeux et exclure la lumière extérieure. Si vous ne portez pas de lunettes de vue ou de soleil, gardez les œillères complètement sorties (position "haute"). Si vous portez des lunettes, abaissez les œillères ou tournez-les en position basse. Vous rapprocherez ainsi vos yeux de l'oculaire des jumelles, ce qui vous permettra de voir l'ensemble de l'image (champ de vision complet, sans " coupure " ou " vision en tunnel ")



Œilleton hélicoïdal



Œilleton repliable

Ajustement de la distance inter-pupillaire

La distance ou l'espacement entre le centre des pupilles, appelé "distance inter-pupillaire" (DIP), varie d'une personne à l'autre. Pour régler les jumelles en fonction de vos yeux, suivez ces étapes simples :

1. Tenez votre jumelle dans la position normale d'observation. Saisissez fermement chaque baril.
2. Rapprochez ou éloignez les cotés jusqu'à ce que vous obteniez un champ circulaire unique (ne vous préoccupez pas encore de la mise au point).
3. Réglez toujours votre jumelle sur cette position avant de l'utiliser.

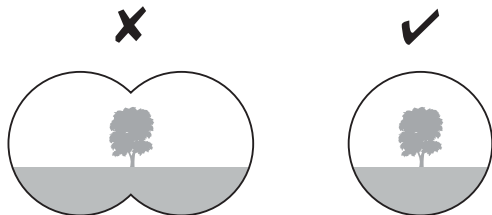

Réglage de la dioptrie et mise au point

1. Appuyez sur le bouton d'alimentation ⑥ pour allumer l'appareil. L'écran interne s'affiche.
2. Regardez uniquement avec votre œil gauche, tournez la bague de réglage dioptrique de l'affichage interne ④ et ajustez la mise au point de l'écran interne.
3. Désignez une cible. Vous pouvez faire la mise au point correctement en ajustant chaque œil par rapport à la même cible.
4. Regardez uniquement avec votre œil gauche, tournez la bague de mise au point ⑦ et ajustez la mise au point de votre œil gauche.
5. Regardez uniquement avec votre œil droit, tournez la bague de réglage dioptrique ⑪ et ajustez la mise au point de votre œil droit. Corrigez la différence (différence dioptrique) de vision entre la gauche et la droite.
6. Lorsque vous visualisez un autre sujet, ajustez la bague de mise au point ⑦ jusqu'à ce que vous obteniez une image nette.

Conversion d'unité et réglage manuel ou automatique de la luminosité de l'affichage :

Appuyez sur le bouton Mode et maintenez-le enfoncé ⑤ pour entrer dans le réglage de l'unité et de la luminosité .

Appuyez et relâchez le bouton Mode ⑤ à plusieurs reprises pour avancer dans le menu M (mètre)/Y (yard) et bL Auto.

Appuyez sur le bouton d'alimentation ⑥ pour basculer entre M (mètre) et Y (yard) et le niveau de luminosité **bL1, bL2, bL3, bL4, bL5, bL6, bL7, bL8** et **Auto**.

Réglage M (mètre) ou Y (yard)

Appuyez sur le bouton Mode et maintenez-le enfoncé ⑤ pendant environ 3 secondes, M ou Y clignote.

Appuyez sur le bouton d'alimentation ⑥ pour sélectionner l'unité souhaitée.



Réglage manuel ou automatique de la luminosité de l'écran

Appuyez ensuite sur le bouton Mode ⑤, bL Auto shows.

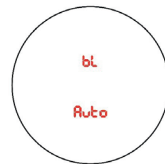

Appuyez sur le bouton d'alimentation ⑥ Pour sélectionner le niveau de luminosité **bL 1, bL 2, bL 3, bL 4, bL 5, bL 6, bL 7, bL 8** ou **bL Auto**.

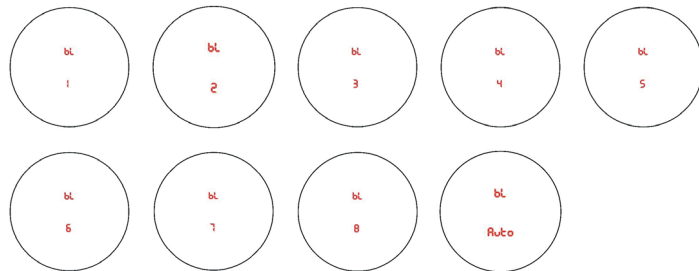

Après la sélection, maintenez le bouton Mode enfoncé ⑤ pour confirmer et quitter le réglage.

Mode de télémétrie/balayage

Visez le réticule central et appuyez sur le bouton d'alimentation ⑥. Encore une fois, la distance de la ligne de visibilité sera affichée à l'écran.

Pour entrer en mode de balayage, maintenez le bouton d'alimentation enfoncé ⑥. Le télémètre affichera en permanence les relevés de distance lorsque vous vous déplacerez sur diverses cibles.

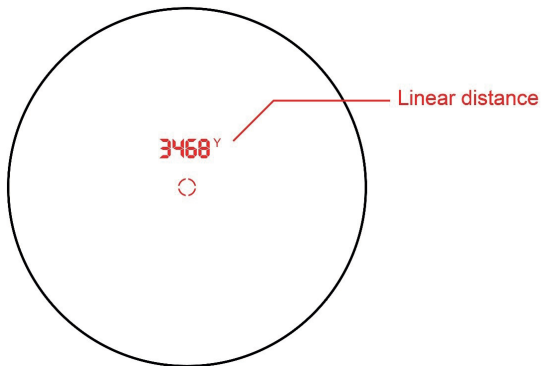

Mode de distance horizontale

Allumez et appuyez sur le bouton Mode ⑤. Pour entrer dans ce mode, visez le réticule central et appuyez sur le bouton d'alimentation ⑥, la distance horizontale (la distance compensée de l'arc sera affichée à l'écran.

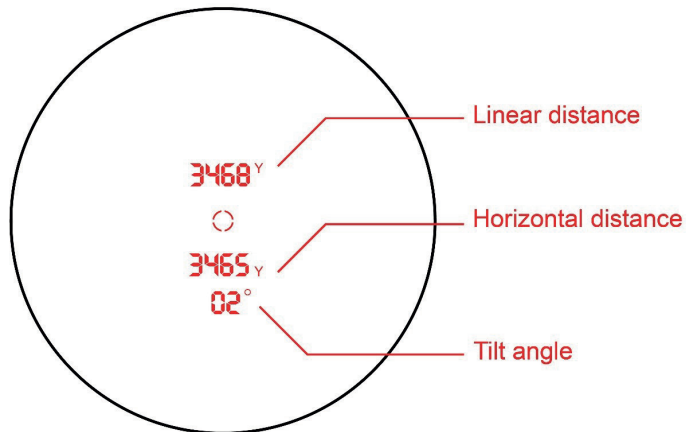

Fixation de la courroie de cou

Pour attacher solidement votre jumelle à la sangle de la jumelle :

1. Enfilez l'extrémité de la sangle du bas vers le haut dans la boucle de fixation de la sangle.
2. Tenez la boucle et enfiler l'extrémité de la sangle dans la boucle.
3. Réglez la longueur totale et tirez sur la sangle pour qu'elle soit bien fixée dans la boucle.

Modèles étanches à l'eau et au brouillard

Les jumelles ALPEN sont conçues et fabriquées en utilisant les dernières technologies en matière d'étanchéité et d'antibuée. Les modèles étanches sont dotés d'un joint torique pour une protection complète contre l'humidité. La protection antibuée est obtenue par une purge à l'azote sec qui élimine toute humidité interne.

Entretien et nettoyage

Votre jumelle vous offrira des années de service sans problème si elle reçoit le soin normal que vous accordez à tout instrument optique de qualité.

- N'exposez pas les modèles non étanches à de fortes pluies ou à toute autre humidité excessive.
- Si votre jumelle est équipée d'ocilletons flexibles et déroulants, rangez-la avec les ocilletons vers le haut. Cela permet d'éviter une humidité excessive.
- Évitez les chocs violents. Utilisez la courroie de cou incluse pour éviter de laisser tomber accidentellement les jumelles et éviter un mauvais alignement des optiques.
- Lorsque vous ne les utilisez pas, rangez vos jumelles dans l'étui fourni, dans un endroit frais et sec.
- Évitez de ranger les jumelles dans des endroits chauds, comme l'habitacle d'un véhicule par une journée chaude. La température élevée pourrait avoir un effet

négatif sur les lubrifiants et les produits d'étanchéité. Ne laissez jamais la jumelle dans un endroit où la lumière directe du soleil peut pénétrer dans l'objectif ou l'oculaire. Des dommages peuvent résulter de la concentration (effet de verre brûlant) des rayons du soleil.

- Toutes les pièces mobiles de la jumelle sont lubrifiées en permanence. N'essayez pas de les lubrifier.

DÉCLARATION DE CONFORMITÉ CE

CE Une "Déclaration de conformité" conforme aux directives applicables et aux normes correspondantes a été préparée par Bresser GmbH. Ce document peut être consulté à l'adresse suivante :

http://www.alpenoptics.de/download/ALP181042_CE.pdf

ÉLIMINATION



Éliminez les matériaux d'emballage correctement en fonction de leur type, tels que le papier ou le carton. Prenez contact avec votre service de collecte des déchets ou une autorité environnementale pour obtenir



Cet appareil se recycle

À DÉPOSER EN MAGASIN



OU

À DÉPOSER EN DÉCHÈTERIE



Points de collecte sur www.quefairedemesdechets.fr
Privilégiez la réparation ou le don de votre appareil !

des informations sur une élimination appropriée.



Ne jetez pas les appareils électroniques dans les ordures ménagères ! Conformément à la directive 2002/96/CE du Parlement européen sur les déchets d'équipements électriques et électroniques et à son adaptation dans la législation allemande, les appareils électroniques usagés doivent être collectés séparément et recyclés de manière respectueuse de l'environnement.



Conformément aux réglementations relatives aux piles et batteries rechargeables, il est explicitement interdit de les jeter dans les déchets ménagers.

Veillez à éliminer vos piles usagées tel qu'exigé par la loi — à un point de collecte local ou auprès d'un revendeur. Jeter les piles avec les ordures ménagères est interdit par la Directive relative aux piles.

Les piles contenant des substances toxiques sont marquées d'un symbole et d'un symbole chimique.



¹ batterie contient du cadmium
² batterie contient du mercure
³ batterie contient du plomb



Souhaitez-vous obtenir un mode d'emploi détaillé pour ce produit dans une autre langue ? Allez sur notre site internet via le lien ci-dessous (code QR) pour découvrir les versions disponibles. Vous pouvez également nous envoyer un e-mail à l'adresse info@alpenoptics.de ou nous appeler au +49 (0) 2872 -916 98 91*.

Veillez toujours indiquer votre nom, votre adresse exacte, un numéro de téléphone et une adresse électronique valides, ainsi que le numéro et la description de l'article.

*Numéro local en Allemagne (Le montant des frais par appel dépend du tarif de votre opérateur téléphonique) ; les appels depuis l'étranger sont soumis à des frais plus élevés.

Sous réserve d'erreurs et de modifications techniques.

Télécharger le mode d'emploi

<http://www.alpenoptics.de/download>

RÉPARATION ET GARANTIE :

www.alpenoptics.de/warranty_terms

Veillez être prêt pour les demandes de service :

Art. No. : **ALP181042**

Nom du produit : **Chisos 10x42 LRF**

— RESUMEN DE LAS PARTES

Piezas

- 1 Lente ocular
- 2 Cubierta del ocular
- 3 Compartimento de la pila (cubierto por tapa roscada)
- 4 Anillo de ajuste dióptrico de la pantalla interna
- 5 Botón de modo
- 6 Botón de encendido
- 7 Enfoque central
- 8 Lente objetivo
- 9 Soporte para trípode (cubierto por tapa roscada)
- 10 Ojales de sujeción de la correa para el cuello
- 11 Anillo de ajuste de dioptrías



— INFORMACIÓN GENERAL DE SEGURIDAD



PRODUCTO DE CLASE 1

Este dispositivo ha sido clasificado como producto láser de clase 1 según EN 60825-1:2014 + A11:2021.

La emisión de radiación láser es segura en condiciones razonablemente previsibles, y en condiciones normales de uso.

No abra la carcasa. El dispositivo no contiene piezas que puedan ser manipuladas por el consumidor final. El mantenimiento de esta producto debe dejarse en manos de personal técnico cualificado.

Uso previsto

El dispositivo está diseñado para medir distancias.

Longitud de onda: 905 nm \pm 10 nm

Energía máxima por pulso único: 25 nJ

Nivel de seguridad láser: Clase 1

Anchura de pulso: 600 μ s / 8 ns

Frecuencia de repetición: 350 Hz / 5 kHz

RIESGO de lesiones físicas

No mire nunca directamente al sol o cerca de él con este dispositivo. Existe riesgo de ceguera.

Los niños solo deben utilizar el dispositivo bajo supervisión de un adulto. Mantenga los materiales de embalaje (bolsas de plástico, gomas elásticas, etc) fuera del alcance de los niños.

Existe riesgo de ASFIXIA

Riesgo de incendio o quemadura

No exponga el aparato, especialmente las lentes, a la luz solar directa. La concentración de rayos de luz puede provocar incendios y/o quemaduras.

Precaución

Funciona con 1 pila CR2 de 3V/900 mAh (Incluido en el volumen de suministro)

Alcance de la entrega

Prismáticos LRF, paño de limpieza, estuche de transporte, manual de usuario, fundas de lentes y correa para el cuello, Batería.

RIESGO de DAÑOS MATERIALES

No desmonte nunca el aparato. Por favor, consulte a su distribuidor si detecta algún defecto. El distribuidor se pondrá en contacto con nuestro centro de servicio técnico y enviará el dispositivo para su reparación si fuera necesario.

– No someta el aparato a temperaturas que superen los 60 °C (140 °F).

Garantía y asistencia

El período de garantía estándar es de 5 años y comienza el día de la compra. Las baterías y pilas recargables tienen una garantía de 1 año. Las condiciones completas de garantía, así como información relativa a la ampliación de la garantía y servicios, pueden encontrarlos en www.bresser.de/warranty_terms

Ajuste del ocular

Sus prismáticos ALPEN están provistos de oculares que se pueden girar o desplegar hacia arriba o abajo (según su modelo) para optimizar la visión de sus ojos y excluir la luz extraña. Si no lleva gafas graduadas o de sol, mantenga los oculares totalmente desplegados (posición "arriba"). Si lleva gafas, gire hacia abajo las tapas oculares o gírelos hasta la posición inferior. Así acercará sus ojos a la lente ocular de los prismáticos y podrá ver la imagen completa (campo de visión completo sin "corte" o "visión de túnel").



Ocular de rosca



Ocular de rueda

Ajuste de la DPI (distancia interpupilar)

La distancia o separación entre el centro de las pupilas, denominada "distancia interpupilar" (DPI), varía de una persona a otra. Para ajustar los prismáticos a sus ojos, siga estos sencillos pasos:

1. Sujete los prismáticos en la posición normal de observación. Agarre firmemente cada barril.
2. Acerque o aleje los cañones hasta ver un único campo circular (no se preocupe todavía por el enfoque).
3. Coloque los prismáticos siempre en esta posición antes de utilizarlos.

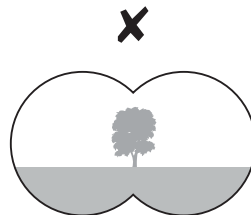

Ajuste de dioptrías y enfoque

1. Presione el botón de encendido **6** para encender el dispositivo. Se muestra la pantalla interna.
2. Mire solo con el ojo izquierdo, gire el anillo de ajuste de dioptrías de la pantalla interna **4** y ajuste el enfoque de la pantalla interna.
3. Designa un objetivo. Puede enfocar correctamente ajustando cada ojo con respecto al mismo objetivo.
4. Mire solo con su ojo izquierdo, gire el anillo de enfoque **7** y ajuste el enfoque de su ojo izquierdo.
5. Mire solo con el ojo derecho, gire el anillo de ajuste de dioptrías **11** y ajuste el enfoque de su ojo derecho. Corrija la diferencia (diferencia de dioptrías) en la visión entre la izquierda y la derecha.
6. Cuando vea un sujeto diferente, ajuste el anillo de enfoque **7** hasta obtener una imagen nítida.

Conversión de unidades y ajuste de brillo de pantalla manual o automático:

Mantenga presionado el botón de modo **5** para ingresar a la configuración de unidad y brillo.

Presione y suelte el botón de modo **5** repetidamente para avanzar a través del menú de M (metro)/Y (yarda) y bL Auto.

Presione el botón de encendido **6** para alternar M (metro) e Y (yarda) y el nivel de brillo **bL1, bL2, bL3, bL4, bL5, bL6, bL7, bL8** y **Automático**.

Ajuste M (metro) o Y (yarda)

Mantenga presionado el botón de modo **5** durante aproximadamente 3 segundos, M o Y parpadean.



Presione el botón de encendido ⑥ para seleccionar la unidad deseada.

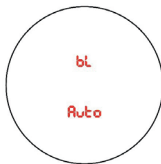

Ajuste manual o automático del brillo de la pantalla

A continuación, pulse el botón de modo ⑤, bL Salón

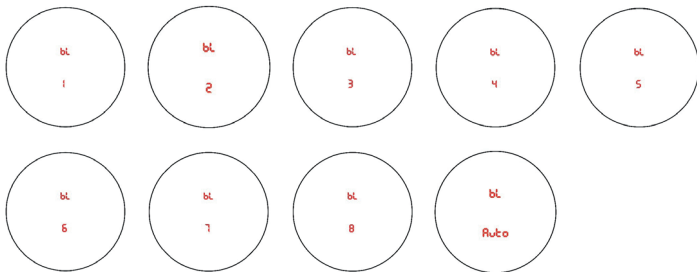

del Automóvil.

Presione el botón de encendido ⑥ Para seleccionar el nivel de brillo **bL 1**, **bL 2**, **bL 3**, **bL 4**, **bL 5**, **bL 6**, **bL 7**, **bL 8** o **bL Auto**.

Después de la selección, mantenga presionado el botón Mode ⑤ para confirmar y salir de la configuración.

Modo de rango/escaneo

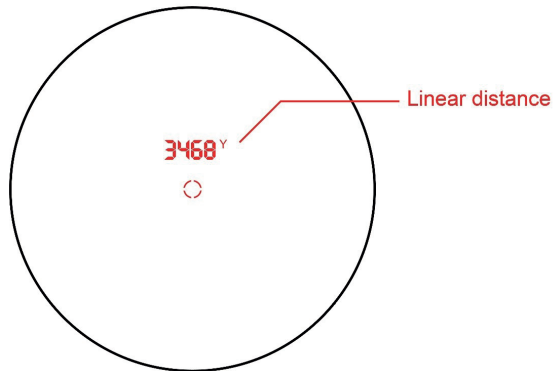

Apunte la retícula central y presione el botón de encendido ⑥. Nuevamente, la distancia de la línea de visión se mostrará en la pantalla. Para ingresar al modo de escaneo, mantenga presionado el botón de encendido ⑥. El telémetro mostrará continuamente las lecturas de distancia

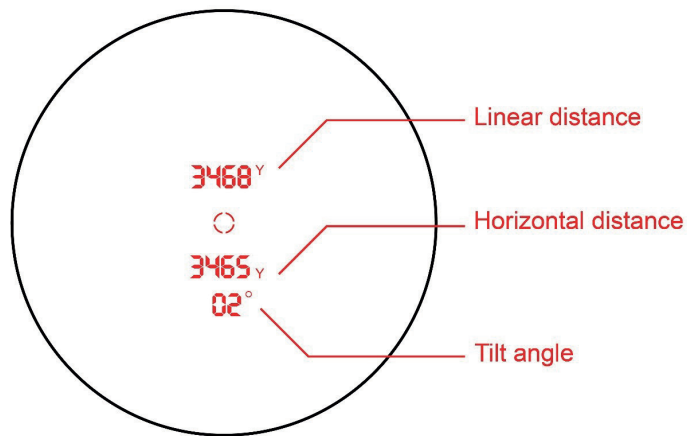

a medida que se desplaza por varios objetivos.

Modo de distancia horizontal

Encienda y presione el botón de modo ⑤. Para entrar en este modo, apunte a la retícula central y presione el botón de encendido ⑥, la distancia horizontal (distancia compensada por el arco) se mostrará en la pantalla.

Fijación de la correa para el cuello

Para asegurar los prismáticos a la correa:

1. Pase el extremo de la correa desde abajo hacia arriba a través del gancho de fijación de la correa.
2. Sujete la hebilla y enrosque el extremo de la correa dentro de la hebilla.
3. Ajuste la longitud total y tire de la correa para que quede bien sujeta dentro de la hebilla.

Modelos a prueba de agua y niebla

Los prismáticos ALPEN están diseñados y fabricados con la última tecnología a prueba de agua y niebla.

Los modelos resistentes al agua están sellados con una junta tórica que los protege completamente de la humedad. La protección antiniebla se consigue gracias a la purga con nitrógeno seco que elimina toda la humedad interior.

Cuidado y limpieza

Sus prismáticos funcionarán sin ningún problema durante años si les da el cuidado normal de cualquier instrumento óptico de calidad.

- No exponga los modelos no impermeables a lluvia intensa o a otro tipo de humedad excesiva.
- Si sus prismáticos tienen oculares flexibles y extensibles, guárdelos con los oculares hacia arriba. Evitará el exceso de humedad.
- Evite golpes bruscos. Utilice la correa de cuello incluida para evitar caídas accidentales de los prismáticos o la desalineación de la óptica.
- Cuando no los utilice, guarde los prismáticos en el estuche suministrado en lugar fresco y seco.

- Evite dejar los prismáticos en lugares con demasiado calor, como puede ser el asiento de un coche en verano. La alta temperatura podría afectar negativamente a los lubricantes y selladores. No deje nunca los prismáticos en un lugar donde la luz solar directa pueda entrar en el objetivo o en la lente del ocular. Pueden producirse daños por la concentración de rayos solares (efecto de vidrio quemado)
- Todas las piezas móviles de los prismáticos están bien lubricadas de forma continua. No intente lubricarlos.

DECLARACIÓN DE CONFORMIDAD CE

 Bresser GmbH ha elaborado una "Declaración de conformidad" de acuerdo con las directivas aplicables y las normas correspondientes. Puede verla en: http://www.alpenoptics.de/download/ALP181042_CE.pdf

ELIMINACIÓN



Elimine los materiales de embalaje separándolos por clases. Contacte con su punto limpio más cercano o la autoridad local competente para saber el procedimiento a seguir en caso de dudas.



¡No deseche los dispositivos electrónicos en la basura doméstica! Según la Directiva 2002/96/CE del Parlamento Europeo sobre residuos de equipos eléctricos y electrónicos y su adaptación a la legislación alemana, los dispositivos electrónicos usados deben recogerse por separado y reciclarse de manera respetuosa con el medio ambiente.



De acuerdo con las regulaciones sobre baterías y acumuladores, está explícitamente prohibido desecharlas en los residuos domésticos normales.

Asegúrese de reciclar las pilas usadas según lo exigido por ley, en un punto limpio de recogida local. Tirarlas a la basura normal viola la Normativa Europea.

Las baterías que contienen toxinas están marcadas con un símbolo y un símbolo químico.



Cd¹



Hg²



Pb³

¹ la batería contiene cadmio

² la batería contiene mercurio

³ la batería contiene plomo



¿Le gustaría recibir instrucciones sobre este producto en un idioma determinado? Visite nuestra página web escaneando el siguiente código QR para ver las versiones disponibles. También puede enviarnos un correo electrónico a la dirección info@alpenoptics.de o llamarnos al +49 (0) 2872 -916 98 91*.

Por favor, incluya siempre su nombre exacto dirección, número de teléfono y dirección de correo electrónico válidos , así como el número y la descripción del artículo.

*Número local en Alemania (el importe de las tarifas por llamada depende de la tarifa de su proveedor de telefonía); las llamadas desde el extranjero están sujetas a tarifas más elevadas. Reservado el derecho a errores y modificaciones técnicas.

Descargar el manual de usuario

<http://www.alpenoptics.de/download>

SERVICIO Y GARANTÍA

www.alpenoptics.de/warranty_terms

Para cualquier solicitud de servicio, por favor, tenga listos los siguientes datos:

Art. N.º: **ALP181042**

Nombre del producto: **Chisos 10x42 LRF**

AVISOS



— PANORAMICA DEI COMPONENTI

Parti di ricambio

- ❶ Lente dell'oculare
- ❷ Coprilente oculare
- ❸ Vano batteria (coperto da tappo a vite)
- ❹ Anello di regolazione diottrica del display interno
- ❺ Pulsante di modalità
- ❻ Pulsante di accensione
- ❼ Messa a fuoco centrale
- ❽ Obiettivo
- ❾ Attacco per treppiede (coperto da tappo a vite)
- ❿ Occhielli per il fissaggio della cinghia da collo
- ⓫ Anello di regolazione diottrica



— INFORMAZIONI GENERALI SULLA SICUREZZA!



CLASSE 1 PRODOTTI CON SISTEMA LASER

Il dispositivo e' stato classificato come prodotto CLASSE 1 LASER in accordo con le normative EN 60825-1:2014 + A11:2021 .

Le radiazioni laser cui si accede sono sicure in condizioni ragionevolmente prevedibili e in condizioni di normale utilizzo .

Non aprire l'involucro.

Il dispositivo non contiene nessun componente che possa essere riparato o sostituito dall'utilizzatore finale.

L'appropriata manutenzione di questo strumento deve essere affidata a personale qualificato.

Utilizzo dello strumento

l'utilizzo ed il design dello strumento e' destinato alla misurazione delle distanze .

Lunghezza d'onda: 905 nm \pm 10 nm

Energia massima per singolo impulso: 25 nJ

Livello di sicurezza laser: Classe 1

Larghezza dell'impulso: 600 μ s / 8 ns

Frequenza di ripetizione: 350 Hz / 5 kHz

Rischio di lesioni fisiche!

Non guardare mai direttamente o in prossimità del Sole con questo dispositivo. C'è il rischio di accecarsi!

I bambini possono utilizzare questo dispositivo solo sotto la sorveglianza di un adulto. • Tenere gli imballaggi (sacchetti di plastica, elastici, ecc.) lontano dalla portata dei bambini!

Esiste il rischio di SUFFOCAMENTO.

Rischio di incendio/incendio!

Non esporre questo dispositivo - in particolare le lenti - alla luce solare diretta! La concentrazione di raggi luminosi può causare incendi e/o ustioni.

Attenzione

Alimentazione con 1 batteria CR2 3V/900 mAh (Incluso nella fornitura)

Contenuto della confezione

Binocolo LRF, panno per la pulizia, custodia per il trasporto, manuale d'uso, copriobiettivo e tracolla, Batteria.

PERICOLO di danni materiali!

Non smontare mai il dispositivo. In caso di difetti, rivolgersi al rivenditore. Il rivenditore contatterà il nostro centro di assistenza e, se necessario, invierà il dispositivo per la riparazione.

Non sottoporre il dispositivo a temperature superiori a 60°C!

Garanzia e assistenza

Il normale periodo di garanzia è di 5 anni con decorrenza dal giorno dell'acquisto. Le batterie, ricaricabili e non, hanno una garanzia di 1 anno. È possibile consultare le condizioni complete di garanzia, le informazioni sulla proroga del periodo di garanzia e i dettagli sui nostri servizi all'indirizzo www.alpenoptics.de/warranty_terms

Regolazione della conchiglia oculare

Il binocolo ALPEN è dotato di conchiglie oculari che possono essere arrotolate o ruotate verso l'alto o verso il basso (a seconda del modello) per ottimizzare la visione per gli occhi ed escludere la luce estranea. Se non si indossano occhiali da vista o da sole, tenere le conchiglie oculari completamente estese (posizione "su"). Se si indossano occhiali da vista, abbassare le conchiglie oculari o ruotarle in posizione abbassata. In questo modo gli occhi si avvicineranno alla lente oculare del binocolo per garantire la visione dell'intera immagine (campo visivo completo, senza "cutoff" o "visione a tunnel").



Conchiglia
oculare ritorta



Conchiglia
oculare arrotolata

Regolazione della distanza interpupillare (IPD)

La distanza o lo spazio tra i centri delle pupille, chiamata "distanza interpupillare" (IPD), varia da persona a persona. Per regolare il binocolo in base ai vostri occhi, seguite questi semplici passaggi:

1. Tenere il binocolo nella normale posizione di osservazione. Afferrare saldamente ogni barile.
2. Avvicinate o allontanate i barili finché non vedete un unico campo circolare (non preoccupatevi ancora della messa a fuoco).
3. Regolare sempre il binocolo in questa posizione prima di utilizzarlo.

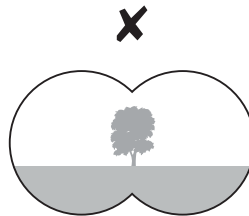

Regolazione diottrica e messa a fuoco

1. Premere il pulsante di accensione ⑥ per accendere il dispositivo. Viene visualizzato il display interno.
2. Guardare solo con l'occhio sinistro, ruotare l'anello di regolazione diottrica del display interno ④ e regolare la messa a fuoco del display interno.
3. Designare un obiettivo. È possibile mettere a fuoco correttamente regolando ciascun occhio rispetto allo stesso bersaglio.
4. Guarda solo con l'occhio sinistro, ruota l'anello di messa a fuoco ⑦ e regola la messa a fuoco dell'occhio sinistro.
5. Guardare solo con l'occhio destro, ruotare l'anello di regolazione diottrica ⑪ e regola la messa a fuoco dell'occhio destro. Corregge la differenza (diottria) nella vista tra il lato sinistro e quello destro.
6. Quando si visualizza un soggetto diverso, regolare l'anello di messa a fuoco ⑦ fino ad ottenere un'immagine nitida.

Conversione delle unità e impostazione della regolazione manuale o automatica della luminosità del display:

Premere e tenere premuto il pulsante Modalità ⑤ per accedere alle impostazioni dell'unità e della luminosità. Premere e rilasciare ripetutamente il pulsante Modalità ⑤ per avanzare nel menu M (metri)/Y (iarde) e bL Auto. Premere il pulsante di accensione ⑥ per alternare M (metro) e Y (iarda) e il livello di luminosità **bL1**, **bL2**, **bL3**, **bL4**, **bL5**, **bL6**, **bL7**, **bL8** e **Auto**.

Impostazione M (metro) o Y (yard)

Premere e tenere premuto il pulsante Modalità ⑤ per circa 3 secondi, M o Y lampeggia.

Premere il pulsante di accensione ⑥ per selezionare l'unità desiderata.



Impostazione della regolazione manuale o automatica della luminosità del display

Quindi premere il pulsante Mode **5**, spettacoli di bL Auto.

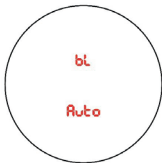

Premere il pulsante di accensione **6** per selezionare il livello di luminosità **bL 1**, **bL 2**, **bL 3**, **bL 4**, **bL 5**, **bL 6**, **bL 7**, **bL 8** o **bL Auto**.

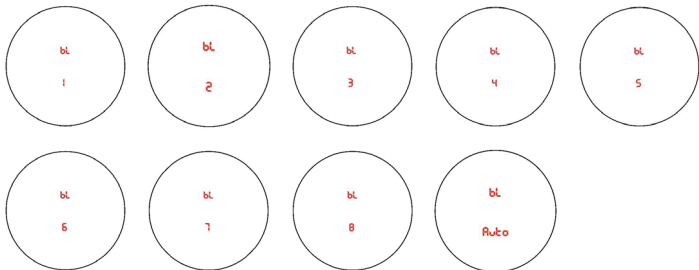

Dopo la selezione, tenere premuto il pulsante Mode **5** per confermare e uscire dall'impostazione.

Modalità di misurazione/scansione

Mirare al reticolo centrale e premere nuovamente il pulsante di accensione **6**; la distanza della linea di vista verrà visualizzata sullo schermo. Per accedere alla modalità Scansione, tenere premuto il pulsante di accensione **6**. Il telemetro visualizzerà costantemente le letture della distanza mentre si effettua la panoramica su vari bersagli.

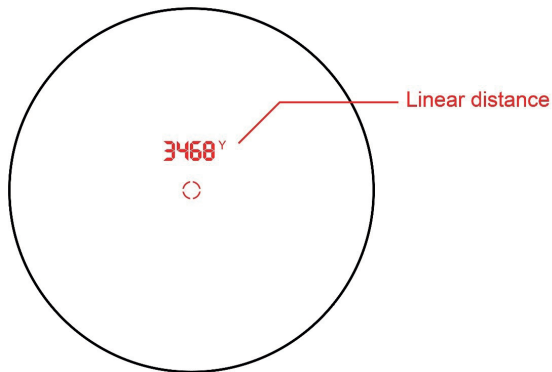

Modalità distanza orizzontale

Accendi e premi il pulsante Modalità ⑤ per entrare in questa modalità, mira al reticolo centrale e premi il pulsante di accensione ⑥, la distanza orizzontale (distanza compensata dall'arco) verrà visualizzata sullo schermo.

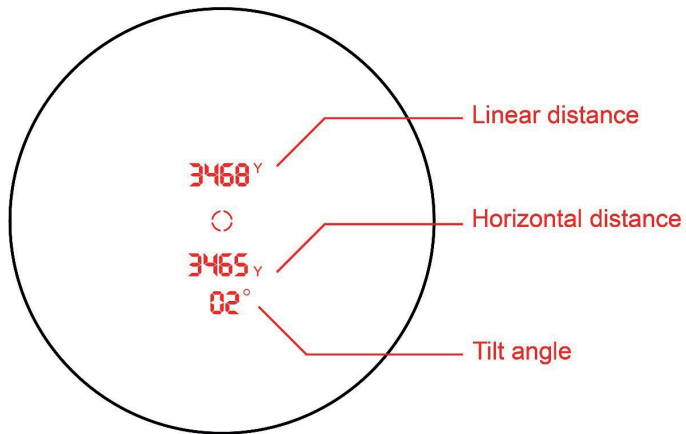

Fissaggio del collare

Per fissare saldamente il binocolo alla cinghia binoculare:

1. Infilare l'estremità della cinghia dal basso verso l'alto attraverso l'occhiello di fissaggio della cinghia.
2. Tenere la fibbia e infilare l'estremità della cinghia all'interno della fibbia.
3. Regolare la lunghezza complessiva e tirare la cinghia in modo che sia ben salda nella fibbia.

Modelli impermeabili / antinebbia

I binocoli ALPEN sono progettati e costruiti utilizzando la più recente tecnologia impermeabile e antiappannamento (come indicato sulla confezione del prodotto). I modelli impermeabili sono sigillati con O-ring per una protezione completa dall'umidità. La protezione antiappannamento è ottenuta grazie allo spurgo con azoto secco che elimina tutta l'umidità interna.

Cura e pulizia

Il vostro binocolo vi garantirà anni di servizio senza problemi se sarà sottoposto alle normali cure che riservate a qualsiasi strumento ottico di qualità.

- Non esporre i modelli non impermeabili a pioggia battente o ad altra umidità eccessiva.
- Se il binocolo è dotato di conchiglie oculari flessibili e avvolgibili, riporlo con le conchiglie oculari sollevate. In questo modo si evita un'eccessiva umidità.
- Evitare gli impatti bruschi. Utilizzate il laccetto da collo in dotazione per evitare di far cadere accidentalmente il binocolo e per evitare un allineamento errato delle ottiche.
- Quando non lo si utilizza, conservare il binocolo nella custodia in dotazione in un luogo fresco e asciutto.
- Evitare di riporre il binocolo in luoghi caldi, come l'abitacolo di un veicolo in una giornata calda. L'alta temperatura potrebbe influire negativamente sui lubrificanti e sui sigillanti. Non lasciare mai il binocolo in un luogo in cui la luce solare

diretta possa penetrare nell'obiettivo o nell'oculare. I danni possono derivare dalla concentrazione (effetto vetro bruciato) dei raggi solari.

- Tutte le parti mobili del binocolo sono lubrificate in modo permanente. Non cercare di lubrificarli.

DICHIARAZIONE DI CONFORMITÀ CE

CE Alpen Optics GmbH ha redatto una "Dichiarazione di conformità" secondo le direttive applicabili e le norme corrispondenti. Questa Dichiarazione può essere visualizzata all'indirizzo:

http://www.alpenoptics.de/download/ALP181042_CE.pdf

SMALTIMENTO

Smaltire l'imballaggio in modo corretto in base al materiale, come per esempio carta o cartone. Contattare il servizio di smaltimento rifiuti locale o le autorità comunali preposte per informazioni su come eseguire correttamente lo smaltimento.



Non smaltire dispositivi elettronici con i rifiuti domestici! Secondo la Direttiva 2002/96/CE del Parlamento Europeo sui rifiuti di apparecchiature elettriche ed elettroniche e la sua adattamento nel diritto tedesco, i dispositivi elettronici usati devono essere raccolti separatamente e riciclati in modo ecologico.



Conformemente alle normative relative a batterie e accumulatori, è esplicitamente vietato smaltirli nei normali rifiuti domestici.

Smaltire le batterie usate in accordo alle disposizioni vigenti, tramite i punti di raccolta locali o il punto vendita presso cui sono state acquistate. Lo smaltimento nei rifiuti domestici viola la Direttiva sulle batterie.

Le batterie che contengono sostanze tossiche sono contrassegnate con un simbolo e un simbolo chimico.



Cd¹

Hg²

Pb³

¹ batteria contiene cadmio

² batteria contiene mercurio

³ batteria contiene piombo



Desideri ricevere istruzioni su questo prodotto in una lingua specifica? Allora visita il nostro sito tramite il link sottostante (QR code) per conoscere le versioni disponibili. In alternativa, scrivici all'indirizzo info@alpenoptics.de o chiamaci al numero +49 (0) 2872 -916 98 91*.

Includi sempre il tuo nome, il tuo indirizzo esatto, un numero di telefono e un indirizzo e-mail validi, oltre al numero e alla descrizione dell'articolo.

*Numero locale in Germania (l'importo delle spese per chiamata dipende dalla tariffa del tuo operatore telefonico); le chiamate dall'estero sono soggette a tariffe più elevate.

Con riserva di errori e modifiche tecniche.

Scarica il manuale utente

<http://www.alpenoptics.de/download>

SERVIZIO E GARANZIA

www.alpenoptics.de/warranty_terms

Per essere pronti alle richieste dell'assistenza:

Art. nr. **ALP181042**

Nome del prodotto: **Chisos 10x42 LRF**

— OVERZICHT ONDERDELEN

Onderdelen

- ❶ Oculairlens
- ❷ Deksel oogschelp
- ❸ Batterijvak (afgedekt door schroefdop)
- ❹ Steling voor dioptrie intern display
- ❺ Modusknop
- ❻ Aan/uit-knop
- ❼ Scherpstelling in het midden
- ❽ Objectief
- ❾ Statiefbevestiging (afgedekt door schroefdop)
- ❿ Bevestigingsogen voor nekriem
- ⓫ Dioptrie-instelring



— ALGEMENE VEILIGHEIDSINFORMATIE!



Class 1 laserproduct

De toegankelijke laserstraling is onder redelijkerwijs te verwachtende omstandigheden en onder normale gebruiksomstandigheden veilig.

Open nooit de behuizing. Het apparaat bevat geen onderdelen die kunnen worden bediend door de eindgebruiker. Onderhoud van dit toestel moet worden overgelaten aan gekwalificeerd onderhoudspersoneel.

Beoogd gebruik

Het apparaat is bedoeld voor het meten van afstanden.

Golflengte: 905 nm \pm 10 nm

Maximale energie per enkele puls: 25 nJ

Laserveiligheidsniveau: Klasse 1

Pulsbreedte: 600 μ s / 8 ns

Herhalingsfrequentie: 350 Hz / 5 kHz

RISICO op lichamelijk letsel!

Kijk met dit toestel nooit naar de zon of naar de omgeving van de zon. Er bestaat VERBLINDINGSGEVAAR!

Kinderen mogen het apparaat alléén onder toezicht van volwassenen gebruiken. Houd het verpakkingsmateriaal (plastic zakken, elastiekjes enz.) uit de buurt van kinderen.

Er bestaat VERSTIKKINGSGEVAAR.

Er bestaat BRAND-/VERBRANDINGSGEVAAR!

Stel het apparaat - vooral de lenzen - nooit bloot aan direct zonlicht. Concentratie van lichtstralen kan brand en/of brandwonden veroorzaken.

Wees voorzichtig

Gevoed door 1x CR2 3V/900 mAh batterij (Inbegre-

pen in de leveringsomvang)

Leveringsomvang

LRF verrekijker, reinigingsdoekje, draagtas, gebruikershandleiding, lensdoppen en nekriem, Batterij.

GEVAAR van materiële schade!

Haal het apparaat nooit uit elkaar. Raadpleeg uw handelaar als er defecten zijn. De handelaar zal contact opnemen met ons service-centrum en het apparaat zo nodig ter reparatie opsturen.

Stel het apparaat niet bloot aan temperaturen boven 60°C!

Garantie & service

De reguliere garantieperiode is 5 jaar en gaat in op de dag van aankoop. Batterijen en oplaadbare batterijen hebben een garantie van 1 jaar.

U kunt de volledige garantievoorwaarden, informatie over de verlenging van de garantieperiode en de details van onze dienstverlening raadplegen op www.alpenoptics.de/warranty_terms

Oogschelp Afstelling

Uw ALPEN verrekijker is voorzien van oogschelpen die naar boven of naar beneden kunnen worden gerold of gedraaid (afhankelijk van uw model) om het zicht voor uw ogen te optimaliseren en om ongewenst licht buiten te sluiten. Als u geen bril of zonnebril draagt, moet u de oogschelpen volledig uitgetrokken houden (stand "omhoog"). Als u een bril draagt, rolt u de oogdoppen naar beneden of draait u ze in de onderste stand. Dit brengt uw ogen dichterbij de oculair lens van de verrekijker, zodat u het volledige beeld kunt zien (volledig gezichtsveld zonder "cut off" of "tunnelvisie").



Gedraaide
oogschelp



Opperolde
oogschelp

IPD (Interpupilaire Afstand) Aanpassing

De afstand tussen het centrum van de pupillen, "interpupilaire afstand" (IPD) genoemd, varieert van persoon tot persoon. Volg deze makkelijke stappen om de verrekijker aan uw ogen aan te passen:

1. Houd uw verrekijker in de normale kijkpositie. Pak de twee tubussen stevig vast.
2. Zet de tubussen dichterbij elkaar of verder uit elkaar tot je één cirkelvormig veld ziet (maak je nog geen zorgen over de scherpstelling).
3. Stel uw verrekijker altijd weer in deze positie in voordat u hem gebruikt.

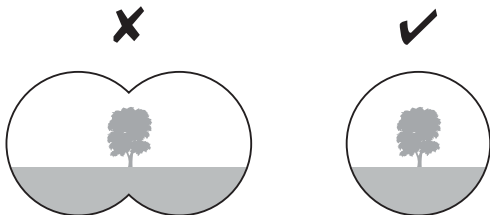

Dioptrie aanpassing en scherpstelling

1. Druk op de aan/uit-knop **6** om het apparaat in te schakelen. Het interne display wordt weergegeven.
2. Kijk alleen met uw linkeroog naar binnen, draai aan de interne dioptrie-instelling van het beeldscherm **4** en pas de focus van het interne beeldscherm aan.
3. Wijs een doel aan. U kunt correct scherpstellen door elk oog aan te passen ten opzichte van hetzelfde doel.
4. Kijk alleen met je linkeroog naar binnen, draai aan de scherpstelring **7** en pas de focus van uw linkeroog aan.
5. Kijk alleen met je rechteroog naar binnen, draai aan de dioptrie-instelling **11** en pas de scherpstelling van uw rechteroog aan. Corrigeer het verschil (dioptrieverschil) in zicht tussen links en rechts.
6. Wanneer u een ander onderwerp bekijkt, past u de scherpstelring aan **7** totdat u een scherp beeld krijgt.

Eenheidsconversie en handmatige of automatische instelling voor het aanpassen van de helderheid van het scherm:

Houd de modusknop ingedrukt ⑤ om de eenheid en helderheidsinstelling te openen.

Druk op de modusknop en laat deze weer los ⑤ om herhaaldelijk door het menu van M (meter)/Y (yard) en bL Auto te gaan. Druk op de aan/uit-knop ⑥ om te schakelen tussen M (meter) en Y (yard) en helderheidsniveau **bL1**, **bL2**, **bL3**, **bL4**, **bL5**, **bL6**, **bL7**, **bL8** en **Auto**.

M (meter) of Y (yard) instelling

Houd de modusknop ingedrukt ⑤ gedurende ongeveer 3 seconden knippert M of Y.

Druk op de aan/uit-knop ⑥ om de gewenste eenheid te selecteren.



Handmatige of automatische aanpassing van de helderheid van het scherm

Druk vervolgens op de modusknop ⑤, bL Auto toont.

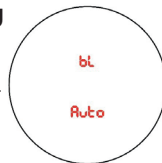

Druk op de aan/uit-knop ⑥ om het helderheidsniveau te selecteren **bL 1**, **bL 2**, **bL 3**, **bL 4**, **bL 5**, **bL 6**, **bL 7**, **bL 8** of **bL Auto**.

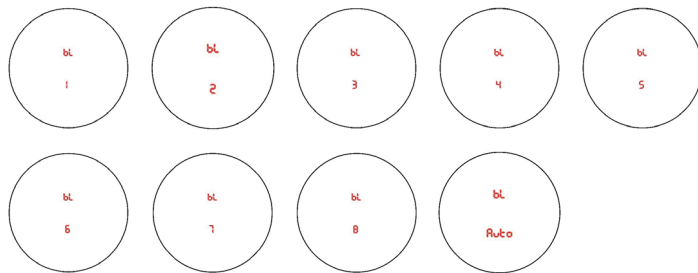

Houd na selectie de modusknop ingedrukt ⑤ om de instelling te bevestigen en af te sluiten.

Bereik/Scan-modus

Richt het middelste dradenkruis en druk op de aan/uit-knop ⑥. Nogmaals, de afstand van de zichtlijn wordt op het scherm weergegeven. Om naar de scanmodus te gaan, houdt u de aan/uit-knop ingedrukt ⑥. De afstandsmeter geeft continu afstandsmetingen weer terwijl u over verschillende doelen beweegt.

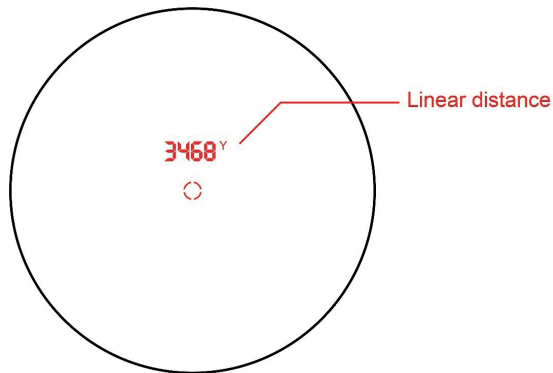

Horizontale afstandsmodus

Schakel in en druk op de modusknop ⑤. Om in deze modus te komen, richt u het middelste dradenkruis en drukt u op de aan/uit-knop ⑥, wordt de horizontale afstand (booggecompenseerde afstand wordt op het scherm weergegeven.

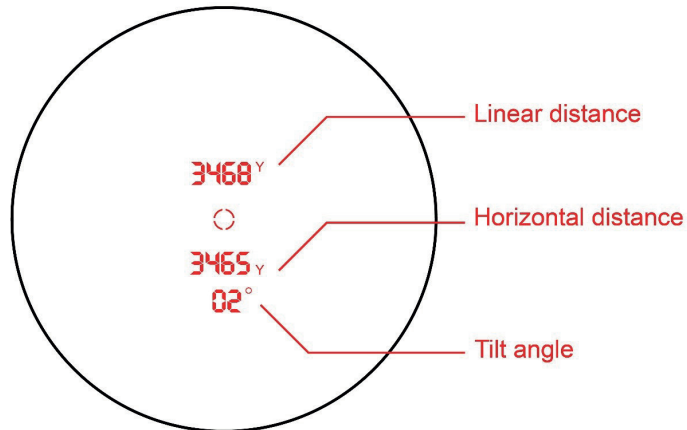

Nekriem-bevestiging

Om uw verrekijker stevig aan de verrekijker-riem te bevestigen:

1. Rijg het uiteinde van de riem vanaf de onderkant omhoog door de riembevestigingslus.
2. Houd de gesp vast en rijg het uiteinde van de riem in de gesp.
3. Pas de totale lengte aan en trek de riem strak zodat hij goed vastzit in de gesp.

Waterdichte / anti-condens Modellen

ALPEN verrekijkers zijn ontworpen en gebouwd met gebruikmaking van de nieuwste technologie voor waterdichtheid en anti-condensatie. Waterdichte modellen zijn met een O-ring afgedicht voor volledige bescherming tegen vocht. Anti-condens bescherming wordt bereikt door een droge stikstofspoeling, waardoor alle inwendige vochtigheid wordt verwijderd.

Onderhoud en reiniging

Uw verrekijker zal jarenlang probleemloos meegaan als hij het nodige onderhoud krijgt dat u aan elk optisch instrument van hoge kwaliteit zou geven.

- Stel niet-waterdichte modellen niet bloot aan hevige regen of andere overmatige vochtigheid.
- Als uw verrekijker oprolbare, flexibele oogschelpen heeft, berg hem dan op met de oogschelpen omhoog. Dit voorkomt overmatig vocht.
- Vermijd zware schokken. Gebruik de meegeleverde nekriem om te voorkomen dat u de verrekijker per ongeluk laat vallen, zodat de optiek niet verkeerd wordt uitgelijnd.
- Bewaar uw verrekijker in de meegeleverde tas op een koele, droge plaats als u hem niet gebruikt.
- Bewaar de verrekijker niet op warme plaatsen, zoals bv. in een auto op een warme dag. De hoge temperatuur kan een nadelige invloed hebben op de smeermiddelen en dichtingsmiddelen. Laat de

verrekijker nooit ergens liggen waar direct zonlicht op het objectief of de oculair lens kan vallen. Schade kan ontstaan door de concentratie (brandend glaseffect) van zonnestrallen.

- Alle bewegende delen van de verrekijker zijn permanent gesmeerd. Probeer niet, ze te smeren.

EG VERKLARING VAN OVEREENSTEMMING

CE Een "Verklaring van Overeenstemming" in overeenstemming met de geldende richtlijnen en overeenkomstige normen is opgesteld door Alpen Optics GmbH. Deze kan worden bekeken op: http://www.alpenoptics.de/download/ALP181042_CE.pdf

VERWIJDERING



Gooi het verpakkingsmateriaal weg volgens de regels, afhankelijk van het soort materiaal, bv. papier of karton. Neem contact op met uw plaatselijke afvalverwerkingsdienst of de milieuautoriteit voor informatie over de juiste verwerking.



Gooi elektronische apparaten niet bij het huisvuil! Volgens de Europese Richtlijn 2002/96/EG betreffende afgedankte elektrische en elektronische apparatuur (AEEA) en de omzetting daarvan in nationale wetgeving, moeten gebruikte elektrische en elektronische apparaten apart worden ingezameld en op een milieuvriendelijke manier worden gerecycled.



Volgens de regelgeving betreffende batterijen en oplaadbare batterijen is het expliciet verboden om deze bij het normale huishoudelijk afval te gooien.

Zorg ervoor dat u uw gebruikte batterijen volgens de wettelijke voorschriften verwijderd - bij een plaatselijk inzamelpunt of in de detailhandel. Verwijdering in huishoudelijk afval is in strijd met de batterijrichtlijn.

Batterijen die giftige stoffen bevatten, zijn gemarkeerd met een teken en een chemisch symbool.



Cd¹



Hg²



Pb³

¹ batterij bevat cadmium

² batterij bevat kwik

³ batterij bevat lood



Wilt u gedetailleerde instructies voor dit product in een bepaalde taal? Bezoek dan onze website via de onderstaande link (QR-code) voor de beschikbare versies. U kunt ons ook een e-mail sturen naar het adres info@alpenoptics.de.

de of ons bellen op +49 (0) 2872 -916 98 91*.

Vermeld altijd uw naam, uw exacte adres, een geldig telefoonnummer en e-mailadres, het artikelnummer en de beschrijving.

*Lokaal nummer in Duitsland (de kosten per gesprek zijn afhankelijk van het tarief van uw telefoonprovider); voor gesprekken vanuit het buitenland gelden hogere tarieven.

Fouten en technische wijzigingen voorbehouden.

De handleiding downloaden

<http://www.alpenoptics.de/download>

SERVICE EN GARANTIE

www.alpenoptics.de/warranty_terms

Wees voorbereid op serviceaanvragen:

Art. Nr.: **ALP181042**

Productnaam: **Chisos 10x42 LRF**



ALPEN[®]
OPTICS

Alpen Optics GmbH

Gutenbergstraße 2

46414 Rhede · Germany

Phone: +49 (0) 2872 -916 98 90

Service: +49 (0) 2872 -916 98 91

info@alpenoptics.de

www.alpenoptics.de



@AlpenOptics.Europe

Manual_ALP181042_Chisos-10x42-LRF_en-de-fr-es-it-nl_ALPEN_v092025a